

# I-JET

## Easy Jet Drop System



Coating

für Präzision und Flexibilität



Produkt  
nutzen

- ✓ Hoher Jet-Dosierabstand
  - ✓ Intuitive, grafische Software
  - ✓ Integrierte Kamera
  - ✓ Low Pressure Jetting
  - ✓ Multibaugruppenaufnahme
  - ✓ Genaue Lackabgrenzung
  - ✓ Referenzmarkenkontrolle
- Kurze Prozesszeiten
  - kurze Programmierzeiten
  - einfachste Programmierung
  - keine Spritzer oder Sprühnebel
  - kurze Umrüstzeiten
  - ermöglicht sichere AOI-Prüfung
  - hohe Genauigkeit

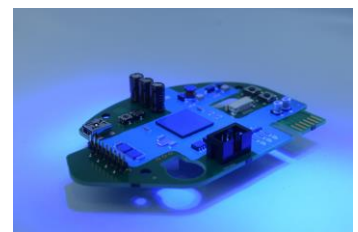
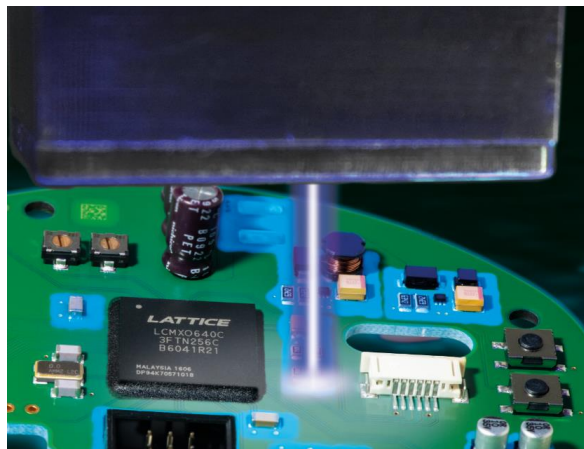

Lackieranlagen  
Dosieranlagen  
2K-Dosieranlagen  
Jetventile  
Trocknungssysteme  
UV-Öfen  
Inspektionssysteme  
Lackiersets  
Komplettausstattung  
Service & Beratung

Das EPSYS i-Jet-System wurde für eine sehr präzise und flexible Schutzlackierung von elektronischen Baugruppen entwickelt. Es vereint große Flexibilität, kurze Programmierzeiten und hohe Präzision. Die sichere und leicht zu erlernende Bedienung ermöglicht die Einführung des Lackierprozesses in vielen Fertigungen.

# I-JET

## Easy Jet Drop System



Coating

für Präzision bei der Baugruppenbeschichten

### Das I-Jet Verfahren

Basis dieser Anlage ist das neuartige innovative Jetting-Modul. Bei diesem Verfahren wird das Beschichtungsmaterial über die Düse mit geringen Druck (Low Pressure Jetting) auf die Baugruppe dosiert. Dadurch sind geringe Austrittsgeschwindigkeiten erreichbar. Dies führt zu deutlich geringeren reflexionsbedingten Spritzern und somit zu praktisch keine Lackkontamination der Umgebung. Die Lackmenge kann über die einstellbaren Systemparameter wie Lackdruck, Öffnungsdauer und Öffnungsfrequenz der Düse beeinflusst werden.



### Unkritische Höhe des Jetting-Kopfes

Je nach Beschichtungsmaterial und Rheologie kann das Jetting-Modul aus einem Abstand von 50 mm über dem Substrat zuverlässig dosieren und das bei nahezu gleichbleibender Lackierauflösung. Kollisionen mit hohen Bauteilen werden dadurch vermieden. Ein zusätzlicher Vorteil ergibt sich aus Dosierung des Coatings aus einer relativ hohen Ebene. Die Topografie der Baugruppe spielt in den meisten Fällen keine Rolle, die Programmierung der Beschichtungsfläche vereinfacht sich erheblich.



### Schnelle und einfache Programmierung mit Kamera

Die Beschichtungsprogramme lassen sich mit der serienmäßig vorhandene CCD-Kamera einfach erzeugen. Linien, Kreise, Flächen, Polygone usw. werden einfach mit der Kamera angefahren und teach-in-Verfahren festgelegt. Die graphische Oberfläche und die sehr einfachen Bedienung hilft bei komplexen Programmen für selektive Beschichtungen und Dosieraufgaben.

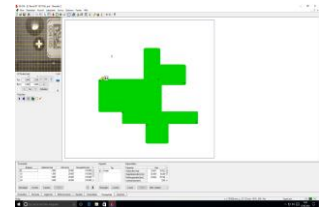

### Optional Multi-Dispensing

Die einfache Programmierung und der innovativer Aufbau des Werkzeughalters ermöglicht die Anlage in einem leistungsfähiges Lackier- oder Dispensingsystem umzustellen. So lassen sich Membran oder Nadelventile, Atomisier-Sprühdüsen oder ein Schneckenventil anschließen. In Verbindung mit dem EPSYS i-DOS 2K –System lassen sich auch 2-Komponenten Materialien präzise und in kleinsten Mengen applizieren, so dass die Anlage auch für Verklebung von Bauteilen auf Baugruppen eingesetzt werden kann.

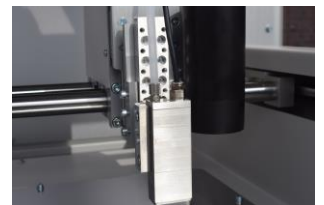

Lackieranlagen  
Dosieranlagen  
2K-Dosieranlagen  
Jetventile  
Trocknungssysteme  
UV-Öfen  
Inspektionssysteme  
Lackiersets  
Komplettausstattung  
Service & Beratung

# I-JET

## Easy Jet Drop System

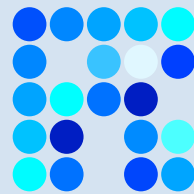

Coating

für Präzision bei der Baugruppenbeschichten

### Maschinenübersicht

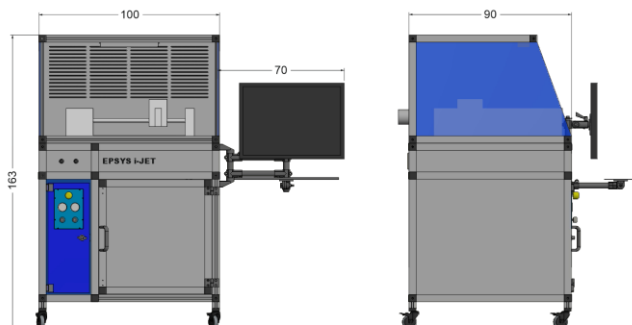

### Ausstattung

Unterschrank mit PC-Aufnahme und ESD-Rollen  
Halterung für Monitor, Tastatur und Trackball  
Innenraumbelichtung Schwarzlicht und Weißlicht umschaltbar  
3-Achsen Portalroboter  
Rückwand mit passiver Absaugung

### Technische Daten

Abmessung (BxTxH): siehe Zeichnung  
Gewicht: ca. 150 kg  
Max. Lackierfläche: 320 x 420 x 70 mm  
Achsgeschwindigkeit: bis 80 mm/Sekunde  
Anschluss: 230 V 1~, 500 VA, 6 bar  
Abluft: 150m<sup>3</sup>/h  
Steuerung: 3-Achsensteuerung mit CCD-Kamera und Referenzmarkenkontrolle  
Programmierung: PC mit Windows 10 (Kundenbestellung) und intuitiver Software

### Optionen

80011002 Wechselaufnahme für weitere Werkzeuge  
80011003 PC komplett mit Monitor, Trackball und Tastatur  
80011004 Referenzmarkenerkennung automatisch  
400120XX Werkstückträger I-Frame einstellbar für die jeweilige Baugruppe

### Für einen kompletten Arbeitsplatz benötigen Sie auch



**Schnelltrockensystem EPSYS VES**  
Geringe Energiekosten, Sichere Trocknung  
Wenig Platzbedarf



**Arbeits- und Inspektionsstation I-LED**  
Einfache Kontrolle unter Schwarzlicht  
Komfortables Nacharbeiten, Sichere Flächenabsaugung

Ing. Büro EPSYS-INVENT  
Nimrodstraße 9/2  
90441 Nürnberg  
Fon +49 911 239804660  
[www.epsys-invent.de](http://www.epsys-invent.de)  
[sales@epsys-invent.de](mailto:sales@epsys-invent.de)

Lackieranlagen  
Dosieranlagen  
2K-Dosieranlagen  
Jetventile  
Trocknungssysteme  
UV-Öfen  
Inspektionssysteme  
Lackiersets  
Komplettausstattung  
Service & Beratung

**EPSYS**  
electronic protective systems